

## SERIE EG40\*...

### ELETTROVALVOLE PER GAS CON ATTACCHI DA 1½" E PRESSIONE DI ESERCIZIO FINO A 200 mbar

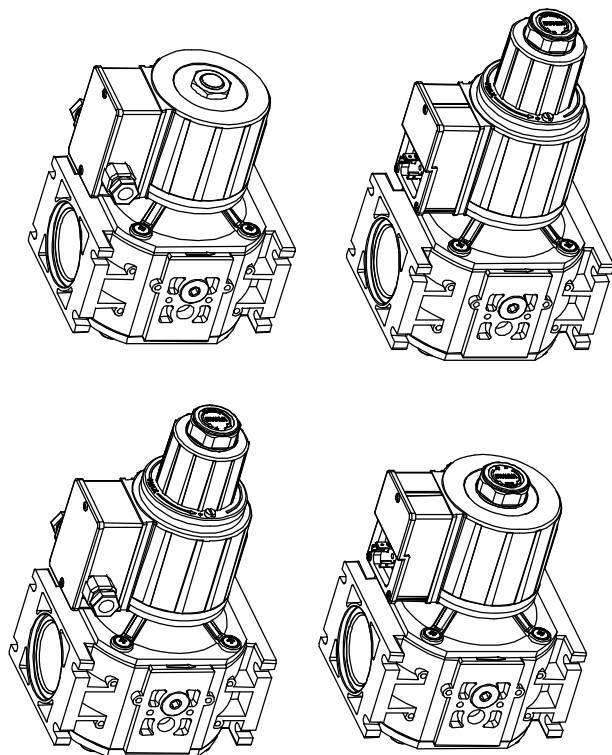

#### DESCRIZIONE GENERALE

Le elettrovalvole di questa serie sono del tipo normalmente chiuso, idonee per impieghi civili ed industriali, alimentate con tensione alternata. Tali valvole sono corredate di un circuito raddrizzatore particolare che fornisce, al momento dell'eccitazione del solenoide, un'elevata potenza di spunto (70 W nella versione ad apertura rapida e 138 W nella versione ad apertura lenta per circa 120 secondi); successivamente, esso riduce la potenza erogata, evitando il surriscaldamento della bobina e mantenendo ugualmente aperta la valvola. L'adozione di questa soluzione ha permesso di ottenere elevate pressioni di apertura usando un solenoide di contenute dimensioni.

L'intera serie è equipaggiata con un filtro in rete metallica all'ingresso che impedisce il passaggio a corpi estranei di dimensioni maggiori di 1 mm.

Esiste la possibilità di avere l'elettrovalvola ad apertura rapida o lenta (ottenuta tramite un apposito ammortizzatore oleodinamico), con la regolazione di portata e la regolazione della portata iniziale ad apertura rapida.

Tutte le versioni possono essere accoppiate attraverso opportune viti di fissaggio, dotate di elettrovalvole di by-pass e di prese di pressione a monte e a valle.

Le elettrovalvole di questa serie sono conformi alla norma europea EN 161 e possiedono il certificato CE di tipo (CE PIN 0063AQ0626) in conformità con la Direttiva Gas 90/396/CEE e il successivo emendamento 93/68/CEE.

#### CARATTERISTICHE TECNICHE

- Classe:	A
- Gruppo:	2
- Alimentazione:	230 Vac / 50-60 Hz
- Temperatura di esercizio:	-10°C / +60°C
- Tempo di chiusura:	≤1s
- Tempo di apertura:	≤1s (solo per le versioni ad apertura rapida)
- Grado di protezione:	GMO IP54 GFD IP54
- Posizione di montaggio:	verticale e orizzontale
- Corpo:	in alluminio pressofuso
- Pressacavi:	PG9



DISTRIBUTEUR EN TUNISIE

Rue de la Fonte, zone industrielle 2013 BEN AROUS  
Téléphone : 71 38 85 34 – Fax : 71 38 42 30  
E-mail : atv@atv.tn  
Site web : www.atv.tn

## ISTRUZIONI PER LA REGOLAZIONE DELLE EG40\*L...

### Regolazione della portata

Per la regolazione della portata del gas occorre rimuovere una delle due viti che fissano il gruppo ritardatore (quella priva di vernice bloccante contrassegnata con 4 in Fig. 1) e ruotare tutto il gruppo del ritardatore in senso orario per diminuire la portata, in senso antiorario per aumentarla.

### Regolazione del tempo di apertura

Dopo aver rimosso il tappo di protezione, svitandolo in senso antiorario, occorre intervenire sulla vite di regolazione indicata con 1 in Fig. 1; ruotandola in senso orario si ottiene un incremento del tempo di apertura, mentre agendo in senso opposto si determina un accorciamento dello stesso.

### Regolazione della portata iniziale ad apertura rapida

Dopo aver rimosso il tappo di protezione, svitandolo in senso antiorario, è necessario intervenire sul dado indicato con 2 in Fig. 1; agendo in senso orario si ottiene una diminuzione della portata iniziale, mentre nel senso opposto si determina un aumento della stessa.

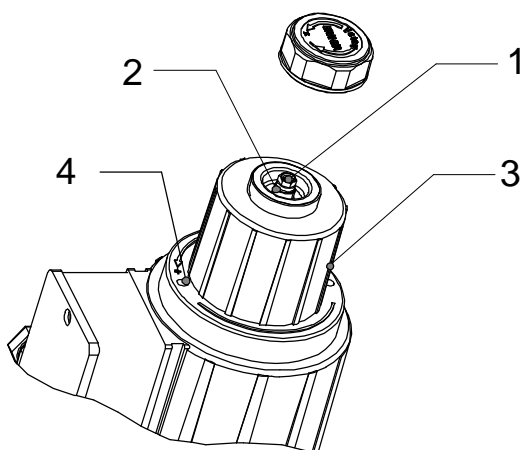

Fig. 1

## ACCOPPIAMENTO DELLE ELETTROVALVOLE

E' possibile accoppiare i corpi di due elettrovalvole con 4 viti e un O-Ring a garanzia della tenuta, come indicato in Fig. 3. Questo sistema di accoppiamento permette di evitare l'oneroso impiego di raccordi filettati.

## ELETTROVALVOLE CON BY-PASS

Tutte le versioni di questa serie possono essere equipaggiate con una valvola di by-pass che si accoppia direttamente con il corpo, evitando così l'impiego di una condotta di by-pass separata. La valvola principale e quella di by-pass vengono alimentate dalla stessa condotta del gas, ma sono comandate da segnali elettrici distinti. La valvola di by-pass può essere ad apertura rapida o lenta, con o senza regolazione di portata ed è dotata di un proprio circuito raddrizzatore, che ha permesso l'utilizzo di opportuni attenuatori atti a rendere le sue manovre il più possibile silenziose.

## ISTRUZIONI PER LA REGOLAZIONE DELLE EG40\*SR...

### Regolazione di portata

Dopo aver rimosso il tappo di protezione, svitandolo in senso antiorario, ruotare in senso orario la vite indicata con 1 in

Fig. 2 per diminuire la portata, in senso antiorario per aumentarla.

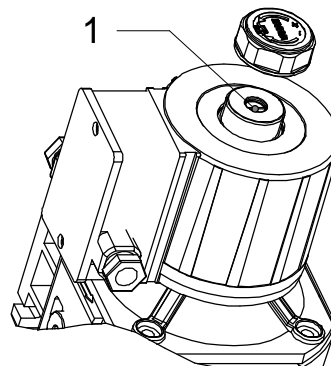

Fig. 2

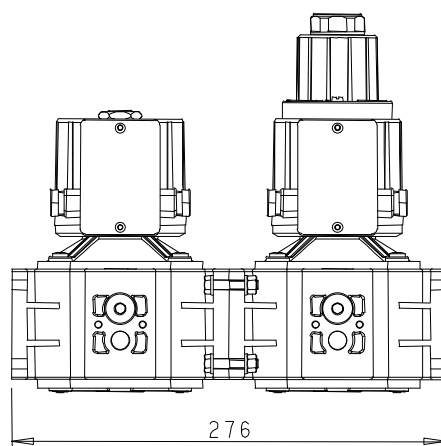
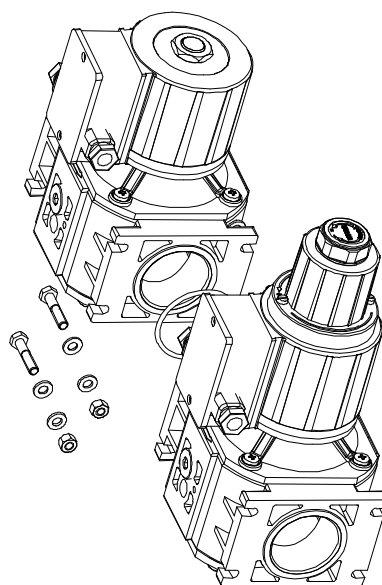
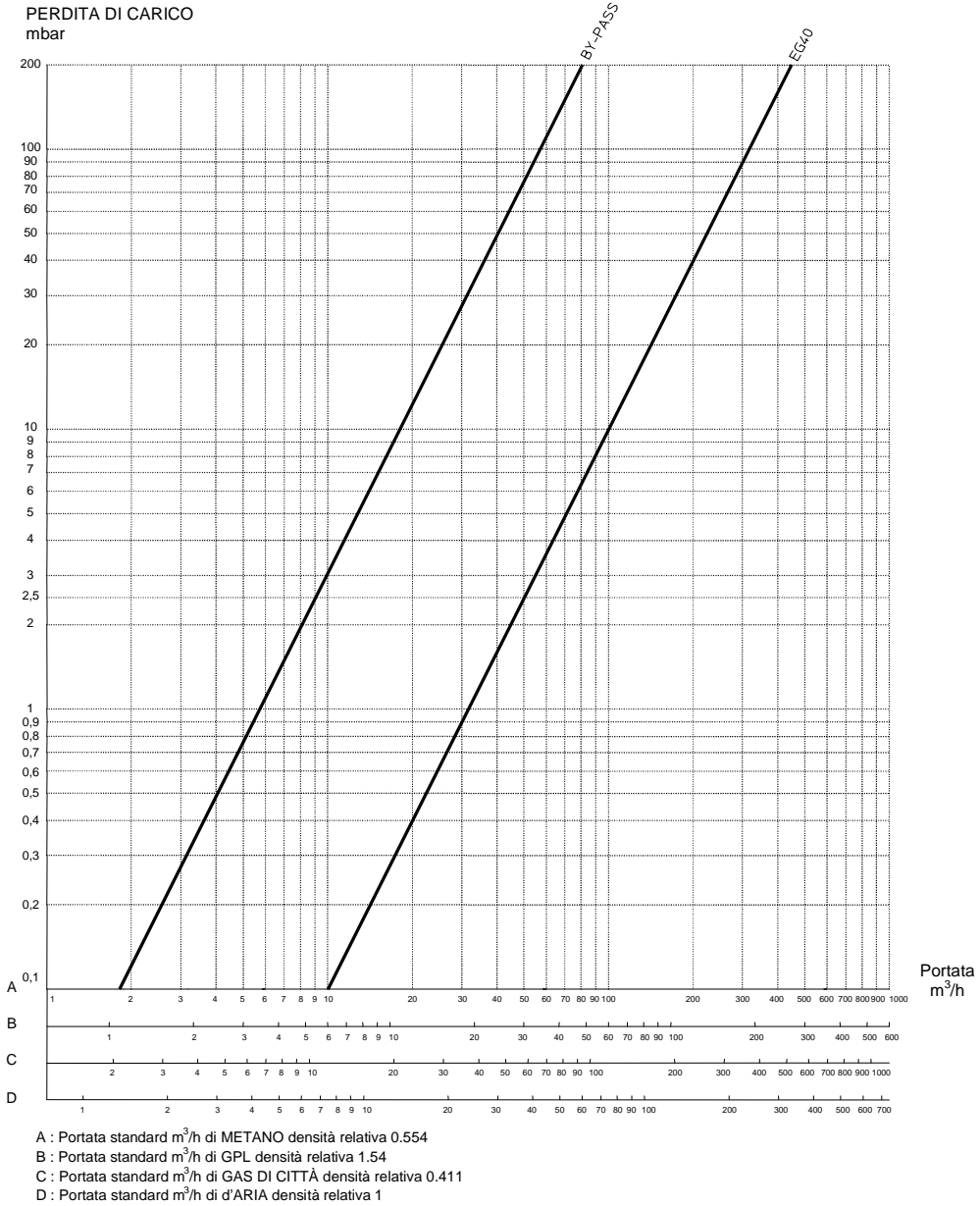
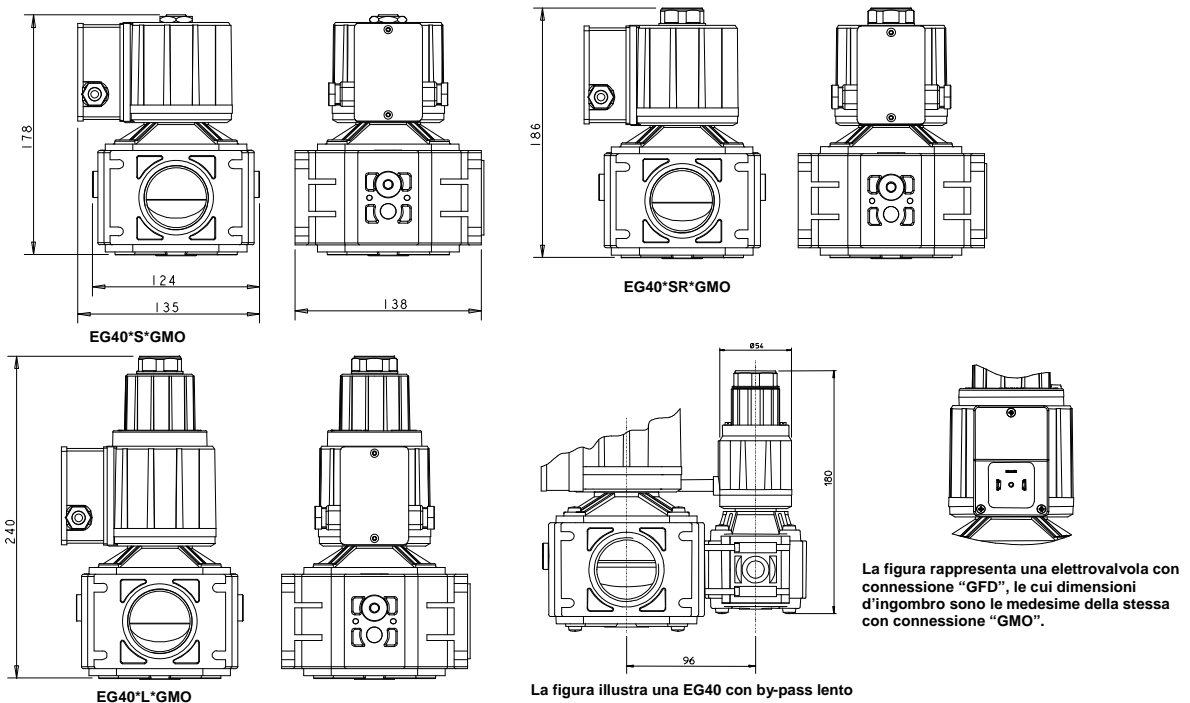

Fig. 3

## DIAGRAMMA



## DIMENSIONI DI INGOMBRO



## SIGLA IDENTIFICATRICE

**EG40 \* S R P \* S R D 25\* G FD 8 P D 230/50-60**

Tipo \_\_\_\_\_

Tipo	Descrizione
EG40	Entrata-Uscita G1½" foro Ø40

Tipo di apertura (rapida/lenta) \_\_\_\_\_

Tipo	Descrizione
S	Elettrovalvola ad apertura rapida
L	Valvola ad apertura lenta (questa versione è comprensiva di regolazione di portata)

Regolazione di portata \_\_\_\_\_

Elettrovalvola dotata di equipaggio per la regolazione della portata

Presa di pressione \_\_\_\_\_

Elettrovalvola comprensiva di presa di pressione con attacchi G1/4"

Elettrovalvola dotata di BY-PASS \_\_\_\_\_

Alimentazione e connessioni della valvola di by-pass sono le stesse della valvola principale; pertanto o entrambe "GMO" o entrambe "GFD".

Tipo di by-pass \_\_\_\_\_

Tipo	Descrizione
S	Apertura rapida
SR	Apertura rapida con regolazione di portata
L	Apertura lenta con regolazione di portata

Tensione di alimentazione \_\_\_\_\_

Tipo	Descrizione
230/50-60	230 Vac / 50-60 Hz

Posizione del pressostato \_\_\_\_\_

Tipo	Descrizione
D	Destra
S	Sinistra

Tipo di pressostato \_\_\_\_\_

Tipo	Descrizione
P	Pressostato fisso
PR	Pressostato regolabile

Posizione presa di pressione \_\_\_\_\_

Tipo	Descrizione
5	A valle sinistra
6	A valle destra
7	A monte sinistra
8	A monte destra

Tipo di connessione \_\_\_\_\_

Tipo	Descrizione
FD	Connessione con fast-on DIN
MO	Connessione con morsettiera

Tipo di alimentazione \_\_\_\_\_

Tipo	Descrizione
G	Alimentazione in corrente alternata, ma la valvola funziona in corrente continua grazie al circuito raddrizzatore incorporato.

Modello del by-pass \_\_\_\_\_

Tipo	Descrizione
	By-pass standard
25	By-pass realizzato con corpo valvola EG25

Posizione del by-pass \_\_\_\_\_

Tipo	Descrizione
D	Destra
S	Sinistra

### TABELLA RIEPILOGATIVA

TIPO	Pressione di esercizio (mbar)	Diametro foro passaggio (mm)	Attacco	Peso (g)	Bobina	Consumo (W) spunto (120 s)	Consumo (W) a regime	Portata (m³/h metano con ΔP2.5mbar)
EG40*S	0÷200	40	G 1½"	3485	BE9*G..A	70	20 (30VA)	50
EG40*SR	0÷200	40	G 1½"	3505	BE9*G..A	70	20 (30VA)	50
EG40*L	0÷200	40	G 1½"	3755	BE9*G..A	138	37	50

**ATTENZIONE -> la ditta Brahma S.p.A. declina ogni responsabilità verso danni derivanti da manomissioni imputabili al cliente.**

#### BRAHMA S.p.A.

Via del Pontiere, 31  
37045 Legnago (VR)  
Tel. +39 0442 635211 - Telefax +39 0442 25683  
<http://www.brahma.it>  
E-mail : [brahma@brahma.it](mailto:brahma@brahma.it)

15/04/2008 Con riserva di modifiche tecniche