

APPARECCHIO AT5/TR

APPARECCHIO DI COMANDO E CONTROLLO PER BRUCIATORI DI GAS ATMOSFERICI DI POTENZIALITA' FINO A 350KW CON TRASFORMATORE DI ACCENSIONE INCORPORATO

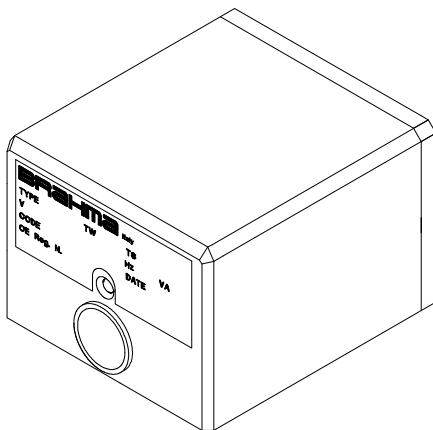

DESCRIZIONE

L'apparecchio AT5/TR è impiegato nella costruzione di bruciatori di gas atmosferici per applicazioni civili ed industriali di potenzialità fino a 350KW.

L'apparecchio è stato ritenuto conforme alla normativa tedesca DIN 4788 parte 3 dal TÜV Bayern di Monaco per potenzialità fino a 350KW ed ha ottenuto l'omologazione DIN-DVGW 91.02fBN, ora scaduta e non più rinnovabile.

L'apparecchio AT5/TR è stato verificato anche dal Laboratorio di Macchine e Termotecnica del Centro Studi ed Esperienze Roma - Capannelle per una potenzialità fino a 350KW ottenendo la certificazione N°3704/10-77/8 e l'approvazione del Ministero dell'Interno ai fini della prevenzione incendi (circolari n°68 e n°42).

DATI TECNICI

Alimentazione (1):	220V(-20% +10%) 50Hz(±5%)
Temperatura d'esercizio:	-10°C +60°C
Grado di protezione:	IP40
Potenza assorbita all'avviamento:	15 VA
Potenza assorbita in funzionamento:	7.5 VA
Portata massima dei contatti:	I max
- elettrovalvole:	2 A
- allarme:	1 A
- termostato:	6 A
Tempi:	
- tempo di attesa (TW):	15 s circa
- tempo di sicurezza (TS):	10 s
- tempo d'intervento in caso di spegnimento:	< 1 s
- intervallo fra EVP e EV2:	15 s circa
Controllo fiamma:	
- corrente ionizzazione minima:	0.5 µA
- corrente ionizzazione raccomandata:	>5 µA
- resistenza d'isolamento minima fra elettrodo, cavo e terra:	> 50 MΩ
Trasformatore d'accensione:	
- tensione di accensione:	8 KV
- corrente al secondario:	6 mA eff.
- consumo:	7 VA
- energia della scintilla:	45 mJ
Peso comprensivo di zoccolo:	515 g

(1) Disponibili versioni con altre tensioni di alimentazione



DISTRIBUTEUR EN TUNISIE

Rue de la Fonte, zone industrielle 2013 BEN AROUS
Téléphone : 71 38 85 34 - Fax : 71 38 42 30
E-mail : atv@atv.tn
Site web : www.atv.tn

COSTRUZIONE

I componenti dell'apparecchio sono montati su un telaio stampato di materiale termoindurente ad alta resistenza dielettrica. Il contenitore in materiale plastico assicura l'apparecchio contro guasti derivanti da urti, manomissioni, depositi di polvere e contatti con l'ambiente esterno. Conduttori unipolari flessibili di diversa sezione collegano i vari componenti dell'apparecchio, ad eccezione del circuito di rivelazione fiamma.

DIMENSIONI DI INGOMBRO

Le dimensioni di ingombro dell'apparecchiatura sono illustrate in Fig.1

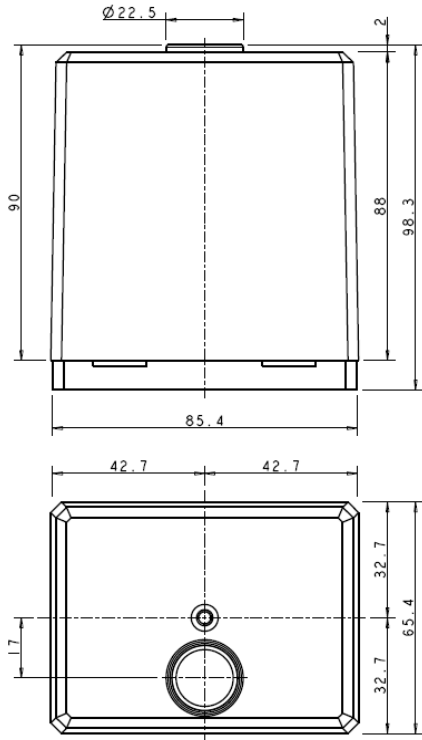

Fig.1

ACCESSORI

L'apparecchio è dotato di pulsante di sblocco e lampada di segnalazione blocco incorporati.

L'apparecchio può essere fornito in abbinamento con il bruciatore pilota illustrato in Fig.2.

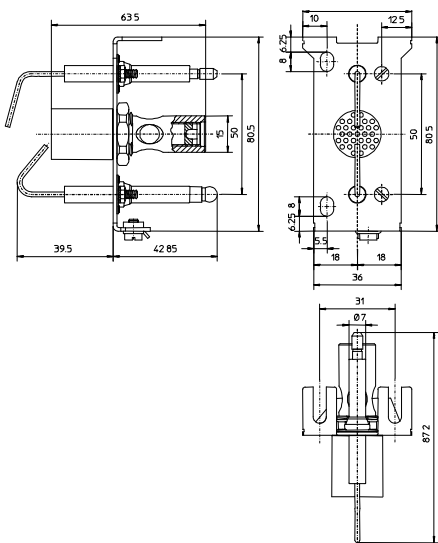
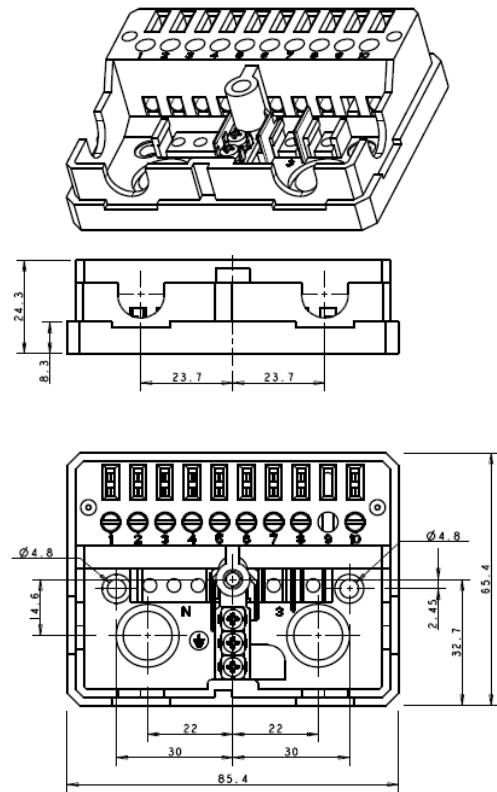

Fig.2

I contenitori delle apparecchiature sono predisposti per l'utilizzazione di passacavi e pressacavi da posizionare sulle pareti laterali; anche questi accessori possono essere richiesti in dotazione.

CONNESSIONE

Per questo apparecchio è prevista la base di collegamento tipo F codice 18210090 (Fig. 3).



Zoccolo F
Fig.3

INDICAZIONI PER L'INSTALLAZIONE

- L'apparecchio è un dispositivo di sicurezza ; la sua manomissione comporta il decadere di ogni nostra garanzia e responsabilità.
- Per ragioni di sicurezza si deve assicurare un arresto di regolazione almeno ogni 24 ore.
- L'apparecchio può essere montato in tutte le posizioni.
- Per ragioni di sicurezza non si devono scambiare fase e neutro nel collegamento.
- Assicurare un ottimo collegamento fra il morsetto di terra dell'apparecchio, la carcassa metallica del bruciatore, la terra del trasformatore di accensione e la terra dell'impianto elettrico.
- Assicurare che la scarica del trasformatore di accensione non avvenga sull'elettrodo di rivelazione.
- La lunghezza del cavo di collegamento dell'elettrodo di rivelazione non deve essere superiore ai 20 m.
- Evitare di posare il cavo di rivelazione assieme a cavi di potenza.
- Usare un cavo e un elettrodo di rivelazione resistenti al calore, ben isolati dalla terra e protetti dalla formazione di condensa o acqua in generale.
- Eseguire un controllo dell'apparecchio alla prima messa in servizio, dopo ogni revisione e dopo che l'impianto è rimasto inattivo per lungo tempo. In particolare è bene assicurarsi che:
 - i collegamenti siano conformi allo schema indicato;
 - l'intervento di limitatori e dispositivi di protezione provochi un arresto di sicurezza in accordo con l'applicazione;
 - il livello del segnale di fiamma sia sufficientemente elevato.
- Un corto circuito fra elettrodo di rivelazione e carcassa del bruciatore non causa una simulazione di fiamma.
- In funzionamento, una dispersione a terra dell'elettrodo di rivelazione provoca l'interruzione del flusso del combustibile e l'inizio di un nuovo ciclo di avviamento.

In caso di reti fase-neutro con neutro isolato da terra o reti fase-fase (con centro stella isolato da terra) l'apparecchio non funziona correttamente per cui è necessario collegare un bipolo R-C fra neutro e terra. La presenza di dispersioni fra la fase e la terra può ridurre la tensione sulla sonda di rivelazione fino a causare l'arresto di blocco dell'apparecchio. In presenza di tali reti consigliamo l'utilizzo del nostro trasformatore elevatore di segnale AR1.

TEMPORIZZATORI TERMICI

Il tempo di sicurezza è ottenuto con temporizzatore termico compensato. Il valore fissato a 220V/20° non varia oltre il 25% con le variazioni della tensione (-20% +10%) e della temperatura (-10°C+60°C). Il tempo di attesa è pure ottenuto con temporizzatore termico, il quale, in combinazione con il circuito elettronico ad esso collegato, garantisce un tempo di attesa di circa 15 s. anche in presenza di variazioni di tensione (-20% +10%), di temperatura ambiente (-10°C +60°C), di interruzione di tensione di qualsiasi durata e di avviamenti ripetuti con frequenza.

FUNZIONAMENTO

Ad ogni avviamento l'apparecchio effettua una autoverifica della propria efficienza. Durante il tempo di attesa la logica interna esegue la verifica dell'amplificatore del segnale di fiamma. Un segnale di fiamma parassita o un guasto dell'amplificatore che corrisponde alle condizioni di fiamma presente impediscono l'avviamento dell'apparecchio. Alla fine del tempo di attesa viene alimentata l'elettrovalvola del

gas e avviato il dispositivo di accensione dando così inizio al tempo di sicurezza. Se durante il tempo di sicurezza l'apparecchio rivela un segnale di fiamma, il dispositivo di accensione viene inibito e viene alimentata l'elettrovalvola EV1.

Dopo circa 15s a partire dalla rivelazione della fiamma viene alimentata anche l'elettrovalvola EV2. Se l'apparecchio non rivela alcun segnale di fiamma alla fine del tempo di sicurezza si verifica un arresto di blocco per cui viene chiusa la valvola EVP, viene inibito il trasformatore di accensione e viene alimentata la segnalazione di blocco. Il diagramma di ciclo di seguito riportato è utile per meglio comprendere il funzionamento dell'apparecchio.

Anomalie

- Fiamma parassita:

La presenza di un segnale di fiamma alla partenza o durante il tempo di attesa impedisce il proseguimento del ciclo.

La mancanza di fiamma durante il funzionamento provoca la ripetizione del ciclo completo di accensione.

SBLOCCO DELL'APPARECCHIO

Per sbloccare l'apparecchio (dopo che si è verificato un arresto di blocco) occorre agire sul pulsante dopo aver atteso il ripristino del termico di blocco, che avviene, normalmente, in circa 20 secondi.

SHEMA ELETTRICO

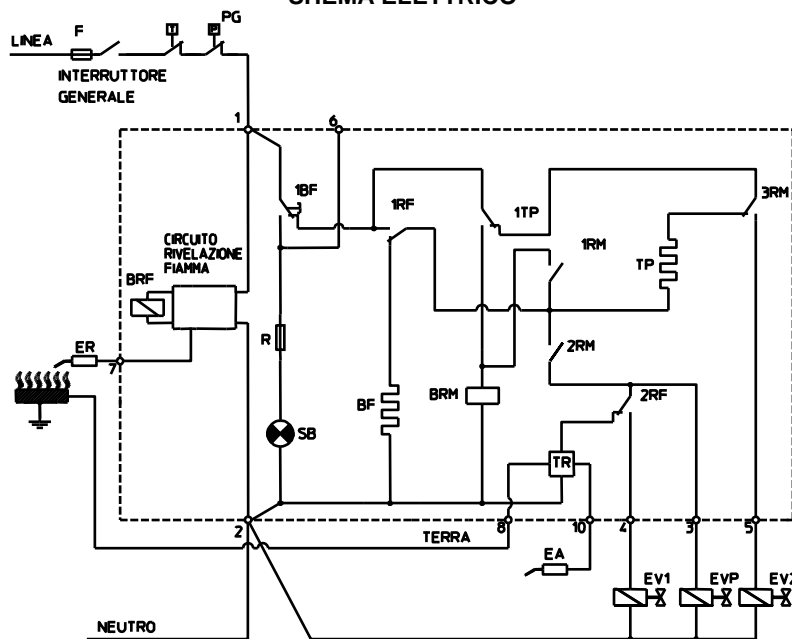

4004_r00

3/4

BRM Relè di lavoro
BRF Relè rivelazione fiamma principale
BF Termico Tempo di sicurezza
EA Elettrodo di accensione
ER Elettrodo di rivelazione

EV1 Prima valvola principale
EV2 Seconda valvola
EVP Valvola pilota
SB Segnalazione di blocco
TP Termico tempo di attesa

SCHEMA DI COLLEGAMENTO

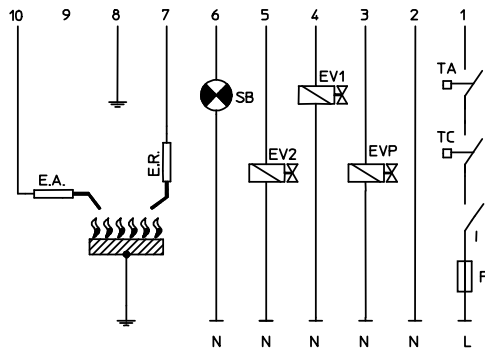

DIAGRAMMI DI LAVORO

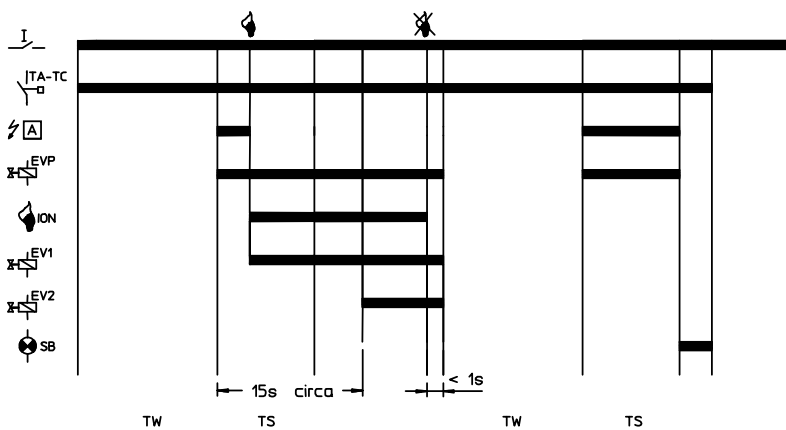

ATTENZIONE -> la ditta Brahma S.p.A. declina ogni responsabilità verso danni derivanti da manomissioni imputabili al cliente.

BRAHMA SpA
 Via del Pontiere,31
 37045 Legnago (Vr)
 Tel. +39 0442 635211 – Telefax +39 0442 25683
 http:// www.brahma.it
 E – mail: brahma @ brahma.it

20/04/2012 con riserva di modifiche tecniche